

# Fotodrucker „720L“ - Papier einlegen

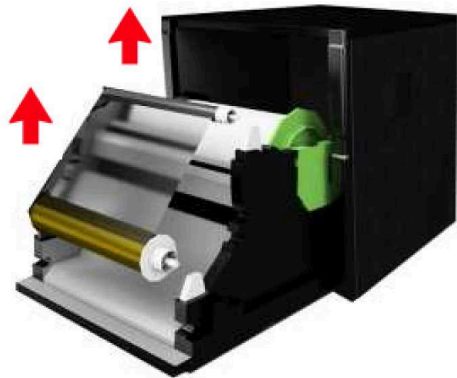

← **1. Drucker öffnen - 1 - 2 x Knopf drücken**

**Für Gerätetransport Papier vorher entnehmen!**



**2. Papierrolle und Farbband entnehmen**

Für den Gerätetransport legen Sie die Papierrolle ohne Zahnräder in die dafür vorgesehene Verpackung.

Papierrolle und Farbband gehören immer zusammen (1.000 Blatt).

Sie können die Rolle und das Farbband entsorgen, wenn sie leer sind.

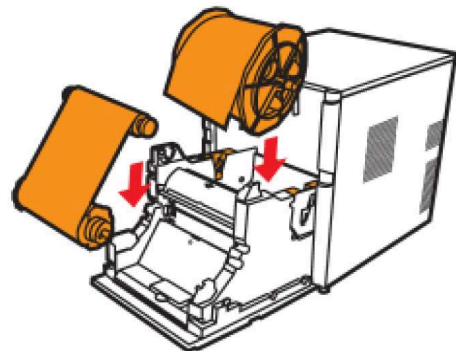

**2. Papierrolle, Farbband einlegen**

Legen Sie nach dem Gerätetransport erst Papier ein bis die **blaue LED-**Leuchte angeht und dann das Farbband.

Siehe auch bebilderte Anleitung dazu im Drucker selbst.

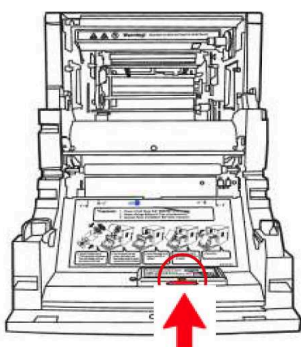

**3. Neues Papier, Farbband und Chip einlegen**

Wenn die Rolle und das Farbband leer sind, legen Sie bitte eine neue Rolle mit neuem Farbband und neuem Chip ein.

Ein neuer Chip ist an der Seite auf dem Farbband angebracht und muss in den Drucker eingesteckt werden.

**Nach Papierwechsel neue Papier-Mengen am Touchmonitor des PC's eingeben!**

Weiter nächste Seite →

# Software Papierwechsel einstellen

Wenn Sie in den Drucker körperlich das Papier eingelegt haben, muß der Computer informiert werden, da beim Drucken die Papiermenge runtergezählt wird.



1. Drücken Sie auf der Tastatur den Knopf „S“ für Service.

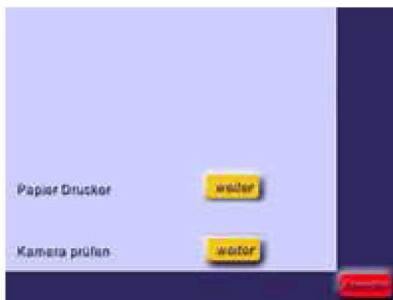

2. Auf dem Computerbildschirm (Touchscreen) erscheint das Servicemenu.

Drücken Sie jetzt auf „weiter“ hinter „Papier Drucker prüfen“.



3. 3.1. Drücken Sie auf „ändern auf“  
3.2. Geben Sie die Stückzahl 1000 ein  
3.3. Bestätigen Sie mit „ok“.

4. Drücken Sie unten rechts auf dem Touchscreen „zurück“ und dann „beenden“.

Der Papierwechsel ist damit beendet.

---